

HOJA DE DATOS



Motor Trifásico de Inducción - Rotor de Jaula

Cliente		: MEGAMOTOR S.A.S					
Línea del producto		: W22 IE2 Trifásico		Código del producto :		14690247	
Carcasa		: 63		Tiempo de rotor bloqueado		: 43s (frío) 24s (caliente)	
Potencia		: 0.18 kW (0.25 HP)		Elevación de temperatura		: 80 K	
Polos		: 2		Régimen de servicio		: S1	
Frecuencia		: 60 Hz		Temperatura ambiente		: -20°C hasta +40°C	
Tensión nominal		: 220/380-440 V		Altitud		: 1000 m	
Corriente nominal		: 0.920/0.533-0.460 A		Grado de protección		: IP55	
Corriente de arranque		: 4.88/2.82-2.44 A		Método de refrigeración		: IC411 - TEFC	
Ip/In		: 5.3		Forma constructiva		: B3L(D)	
Corriente en vacío		: 0.690/0.399-0.345 A		Sentido de giro ¹		: Ambos	
Rotación nominal		: 3355 rpm		Nivel de ruido ²		: 56.0 dB(A)	
Resbalamiento		: 6.81 %		Método de Arranque		: Partida directa	
Torque nominal		: 0.052 kgfm		Masa aproximada ³		: 6.9 kg	
Torque de arranque		: 270 %					
Torque máximo		: 270 %					
Clase de aislamiento		: F					
Factor de servicio		: 1.15					
Momento de inercia (J)		: 0.0001 kgm ²					
Categoría		: N					
Potencia		50%	75%	100%	Fuerzas en la fundación		
Rendimiento (%)		58.0	63.0	65.0	Tracción máxima : 2 kgf		
Cos Φ		0.57	0.70	0.79	Compresión máxima : 9 kgf		
Pérdidas en puntos de funcionamiento estándar (velocidad; par), en porcentaje de la potencia nominal							
P1 (0,9;1,0)	P2 (0,5;1,0)	P3 (0,25;1,0)	P4 (0,9;0,5)	P5 (0,5;0,5)	P6 (0,5;0,25)	P7 (0,25;0,25)	
60.0	44.9	47.1	43.5	26.4	23.7	15.0	
Tipo de cojinete		: <u>Delantero</u> 6201 ZZ		: <u>Trasero</u> 6201 ZZ			
Sello		: V'Ring		: V'Ring			
Intervalo de lubricación		: -		: -			
Cantidad de lubricante		: -		: -			
Tipo de lubricante		: Mobil Polyrex EM					
Notas							
Esta revisión reemplaza y cancela la anterior, la cual deberá ser eliminada. (1) Mirando la punta delantera del eje del motor. (2) Medido a 1m y con tolerancia de +3dB(A). (3) Masa aproximada sujetos a cambios después del proceso de fabricación. (4) Al 100% de la carga completa.				Los valores indicados son valores promedio con base en ensayos y para alimentación en red senoidal, sujetos a las tolerancias de la norma IEC 60034-1.			
Rev.	Resumen de los cambios			Ejecutado	Verificado	Fecha	
Ejecutor							
Verificador					Pagina	Revisión	
Fecha	17/02/2025				1 / 3		

CURVA DE PAR Y CORRIENTE X ROTACIÓN

Motor Trifásico de Inducción - Rotor de Jaula



Cliente : MEGAMOTOR S.A.S

Línea del producto : W22 IE2 Trifásico

Código del producto : 14690247

CURVA DE PAR Y CORRIENTE X ROTACIÓN

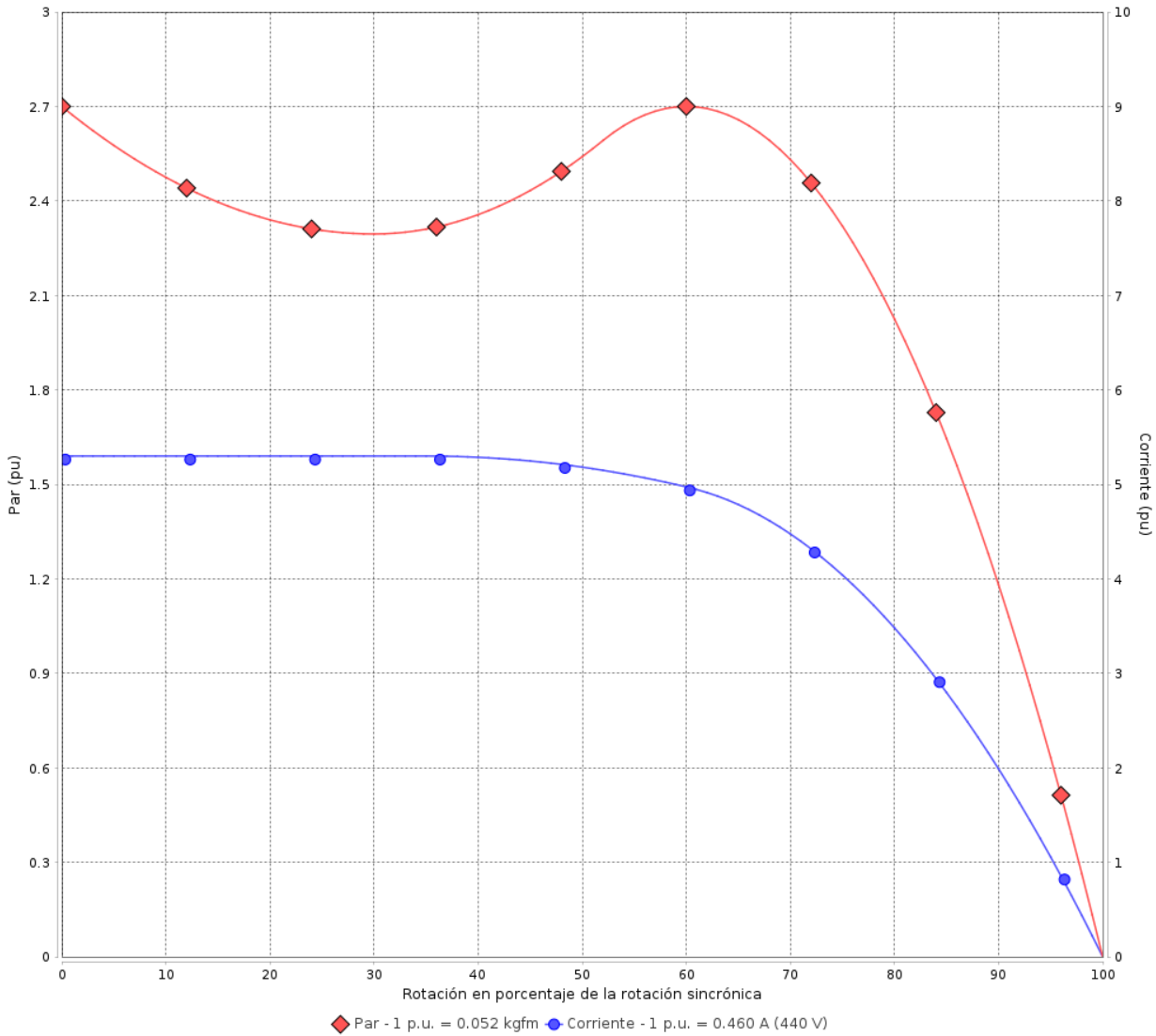

Desempeño : 220/380-440 V 60 Hz 2P

Corriente nominal	: 0.920/0.533-0.460 A	Momento de inercia (J)	: 0.0001 kgm ²
Ip/In	: 5.3	Régimen de servicio	: S1
Torque nominal	: 0.052 kgfm	Clase de aislamiento	: F
Torque de arranque	: 270 %	Factor de servicio	: 1.15
Torque máximo	: 270 %	Elevación de temperatura	: 80 K
Rotación nominal	: 3355 rpm	Categoría	: N

Tiempo de rotor bloqueado : 43s (frío) 24s (caliente)

Rev.	Resumen de los cambios	Ejecutado	Verificado	Fecha
Ejecutor				
Verificador				
Fecha	17/02/2025		Pagina 2 / 3	Revisión

CURVA DE DESEMPEÑO EN CARGA

Motor Trifásico de Inducción - Rotor de Jaula



Cliente : MEGAMOTOR S.A.S

Línea del producto : W22 IE2 Trifásico

Código del producto :

14690247

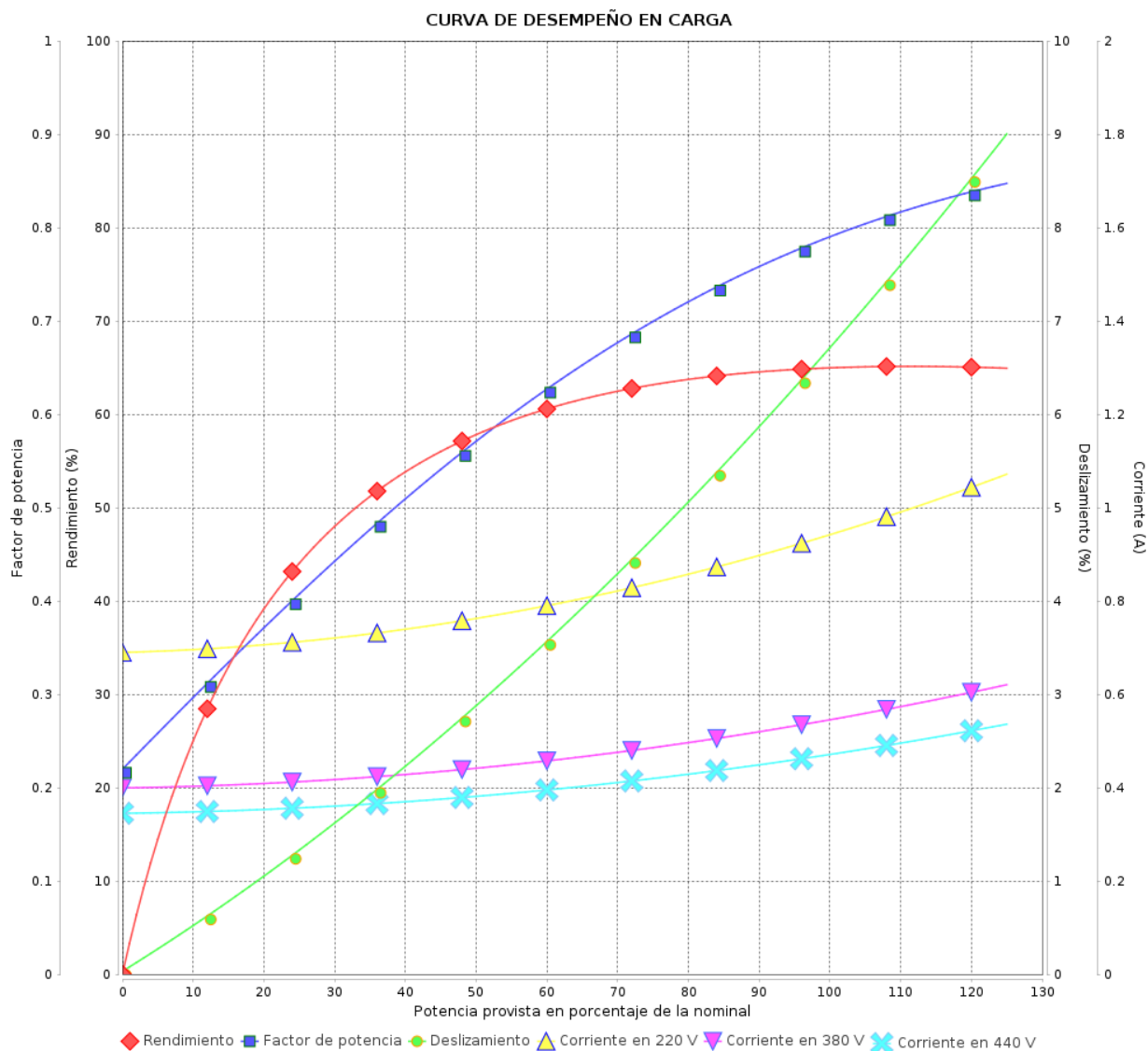

Desempeño : 220/380-440 V 60 Hz 2P

Corriente nominal : 0.920/0.533-0.460 A
 Ip/In : 5.3
 Torque nominal : 0.052 kgfm
 Torque de arranque : 270 %
 Torque máximo : 270 %
 Rotación nominal : 3355 rpm

Momento de inercia (J) : 0.0001 kgm²
 Régimen de servicio : S1
 Clase de aislamiento : F
 Factor de servicio : 1.15
 Elevación de temperatura : 80 K
 Categoría : N

Rev.	Resumen de los cambios	Ejecutado	Verificado	Fecha
Ejecutor				
Verificador			Pagina	Revisión
Fecha	17/02/2025		3 / 3	

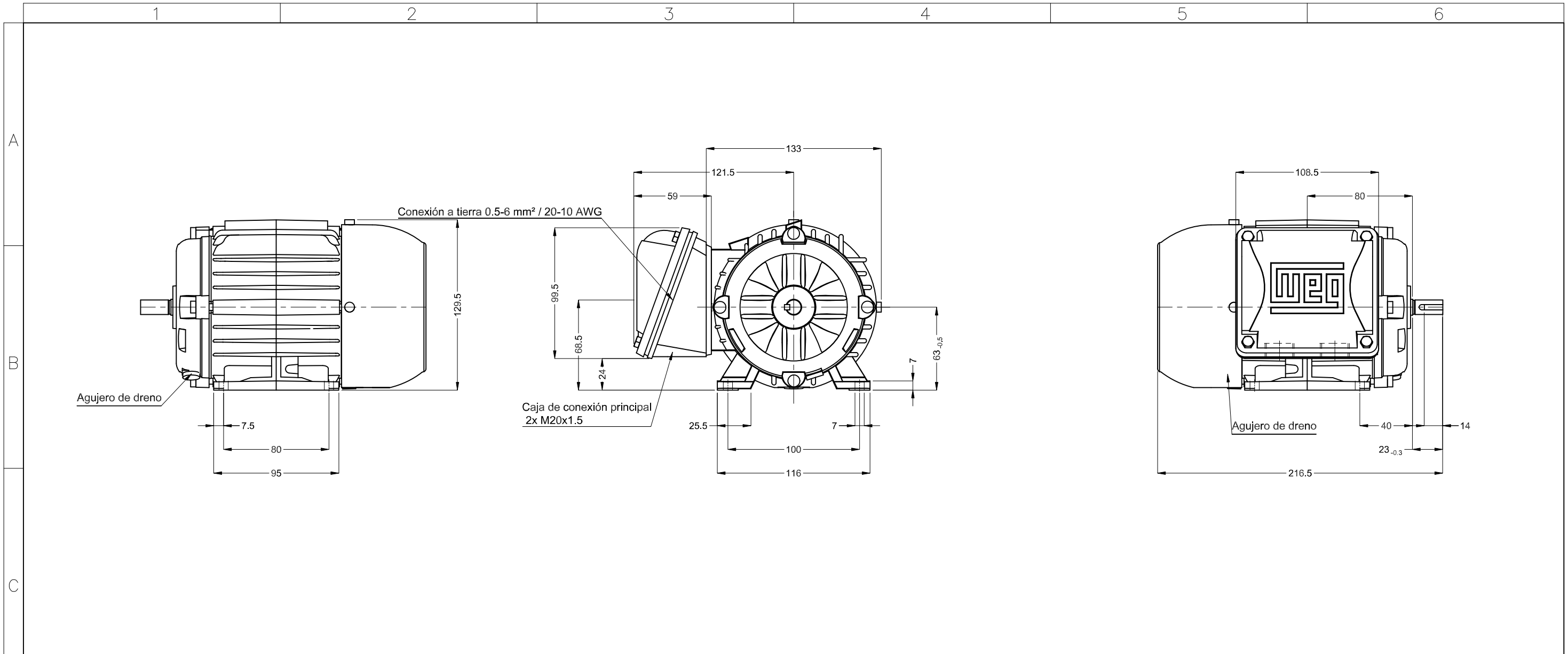

Color RAL 5009

Plan de pintura 207A

Forma constructiva B3L(D)

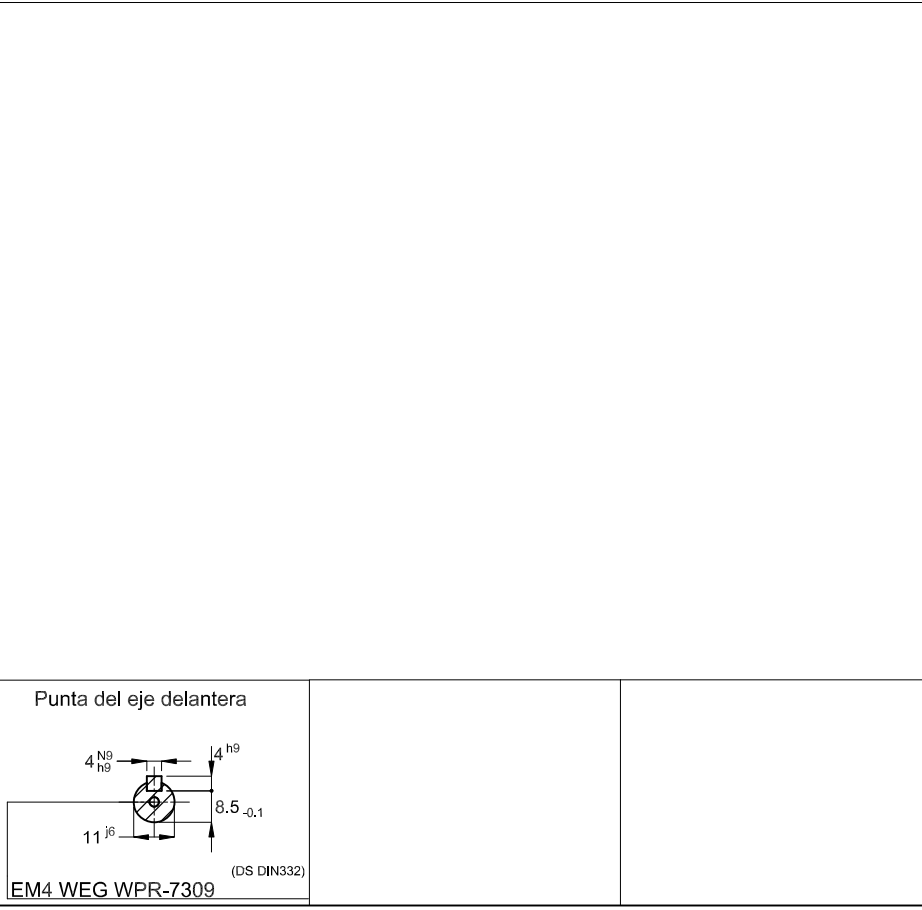

0.18 kW (0.25 HP) 02 Polos 60 Hz						A
Escala 1 : 3						
HYBRISUSER						00
No MODIFICACION	LOC	RESUMEN DE MODIFICACIONES	EJECUTADO	VERIFICADO	LIBERADO	FECHA VER
EJEC.	HYBRISUSER	MOTOR TRIF. W22 IE2				
VERIF.		CARCASA 63 IP55 TEFC				
LIBER.						
FECHA LB.						
			PREVIEW		WDD 00	
			HOJA		1 / 1	

